

(b) N形ハンドル

(b)-1 ご注文指定事項

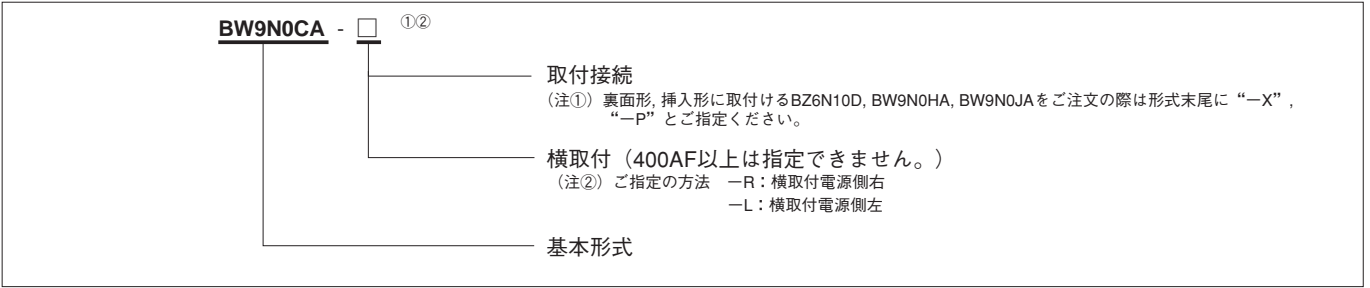

(b)-2 外形および取付方法

●BZ6N10D

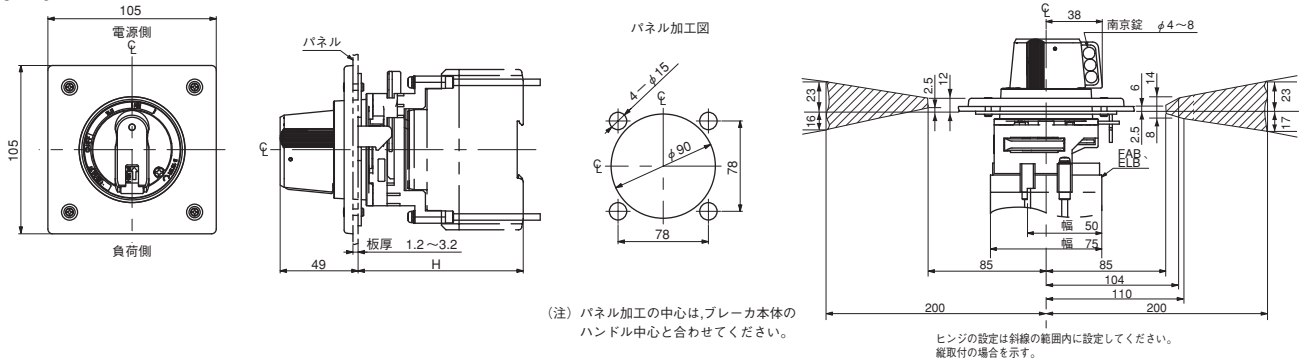

●BW9N0CA, BW9N0GA

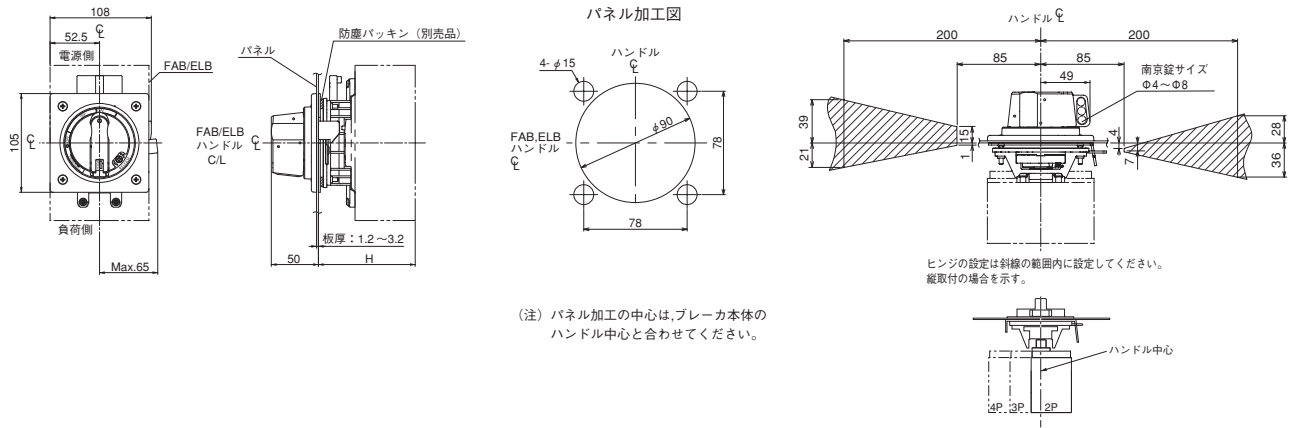

基本形式 (=商品コード)		本体適用形式 (基本名称)		納期	H寸法	取付ねじ
ハンドル	防じんパッキン (標準付属)	FAB	ELB	◎	103±2 (111±2) ③	M4×80
		BW32	EW32			
		BW50 (HAG形除く)	EW50 (HAG形除く)			
		BW63	EW63			
BW100	EW100					
BW9N0CA①	BZ-NP-1C	BW50HAG	EW50HAG	◎	103±2	M4×85
BW125		EW125	◎	103±2	M4×85	
BW9N0GA②		BW250	EW250	◎	103±2	M4×85

- (注1) ハンドルのロックレバーは、扉全体を保持する機能を有しておりませんので、盤側の固定止め金具を別にご用意ください。
- (注2) ハンドルのロックレバーを外して (ハンドルをオープン方向に回す) から、扉を開けてください。ロックレバーが掛かった状態で扉を強い力で開けると、ロックレバーが破損します。
- (注3) ドアインターロックを確実にしてからON操作してください。
- (注①) BW125JAG-2Pの外部操作ハンドル付は、取付ベースと干渉するため標準端子カバーが使用できません。外部操作ハンドル用端子カバーをご指定ください。(標準端子カバーの製品形式の末尾に“-00635”をご指定ください。) また、BW125JAGU-2Pのグローバル品は外部操作ハンドル取付ができません。BW125RAGU-2Pをご使用ください。
- (注②) 端子カバーを取付ける場合、本体取付ねじを覆う構造になっているため、端子カバーの形状の一部を切欠する必要があります。下記の斜線部の形状を削除してご使用ください。

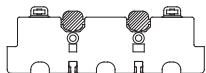

(注③) () 内は裏面形 (X), 挿入形 (P) の寸法です。

◎ 標準品 ○ 準標準品 受注品 F